

**B2****3,1-11,1 kg/h
(37-131 kW)**

Oil Burner

- Energy saving and compatible with environmental requirements
- Quiet in operation and designed for easy maintenance
- Reliable and trouble free

Ölbrenner

- Energiesparend und umweltfreundlich
- Leise und servicefreundlich
- Zuverlässig und problemlos

Brûleur à fioul

- Economise l'énergie et protège l'environnement
- Silencieux et facile à entretenir
- Fiable et sans problèmes

- Designed and developed to meet the European standard EN 267.
- Electronic burner control and transformer ensure a safer start and operation.
- Micro processor controlled oil preheater increases the efficiency and reduces the electrical power input (optional).
- Plug-in contacts facilitate the installation and service. Eurostecker integrated.

- Konstruiert und entwickelt mit dem Ziel, den Anforderungen der europäischen Norm EN267 zu entsprechen.
- Elektronische Brennersteuerung und Transformator gewährleisten einen sichereren Anlauf und Betrieb.
- Mikroprozessorgesteuerter Ölvorwärmer erhöht den Wirkungsgrad und reduziert den Strombedarf.
- Steckanschlüsse erleichtern Installation und Wartung. Integrierter Eurostecker.

- Conçu et développé conformément à la norme européenne EN 267.
- Commande électronique et transformateur pour un démarrage et un fonctionnement de toute fiabilité.
- Le contrôle par microprocesseur du pré-chauffeur d'huile augmente l'efficacité et réduit l'alimentation en puissance électrique.
- Les contacts enfichables facilitent l'installation et l'entretien. Contact européen intégré

Type	Typ	Type		B2 S	B2 KS
Capacity	Leistung	Débit	kg/h kW	3,1-8,2 37-97	3,9-11,1 46-131
Motor	Motor	Moteur	V/Hz/W	230/50-60/110	
Control box	Ölfeuerungsautomat	Coffret de sécurité		LMO85	
Oil preheater	Ölvorwärmer	Réchauffeur		FPHD	
Flow meter	Durchflussmesser	Débitmètre		*	
Fuel pump	Ölpumpe	Pompe à fuel		BFP41L3	
Time meter	Betriebsstundenzähler	Compteur horaire		*	
Adjustable burner head	Verstellbare Mischeinrichtung	Tête de combustion réglable		●	
Gross weight	Gewicht, brutto	Poids brut	kg c.	12	
Volume	Volumen	Volume	m ³ c.	0,05	

● Standard * Accessories/Zubehören/Accessoires

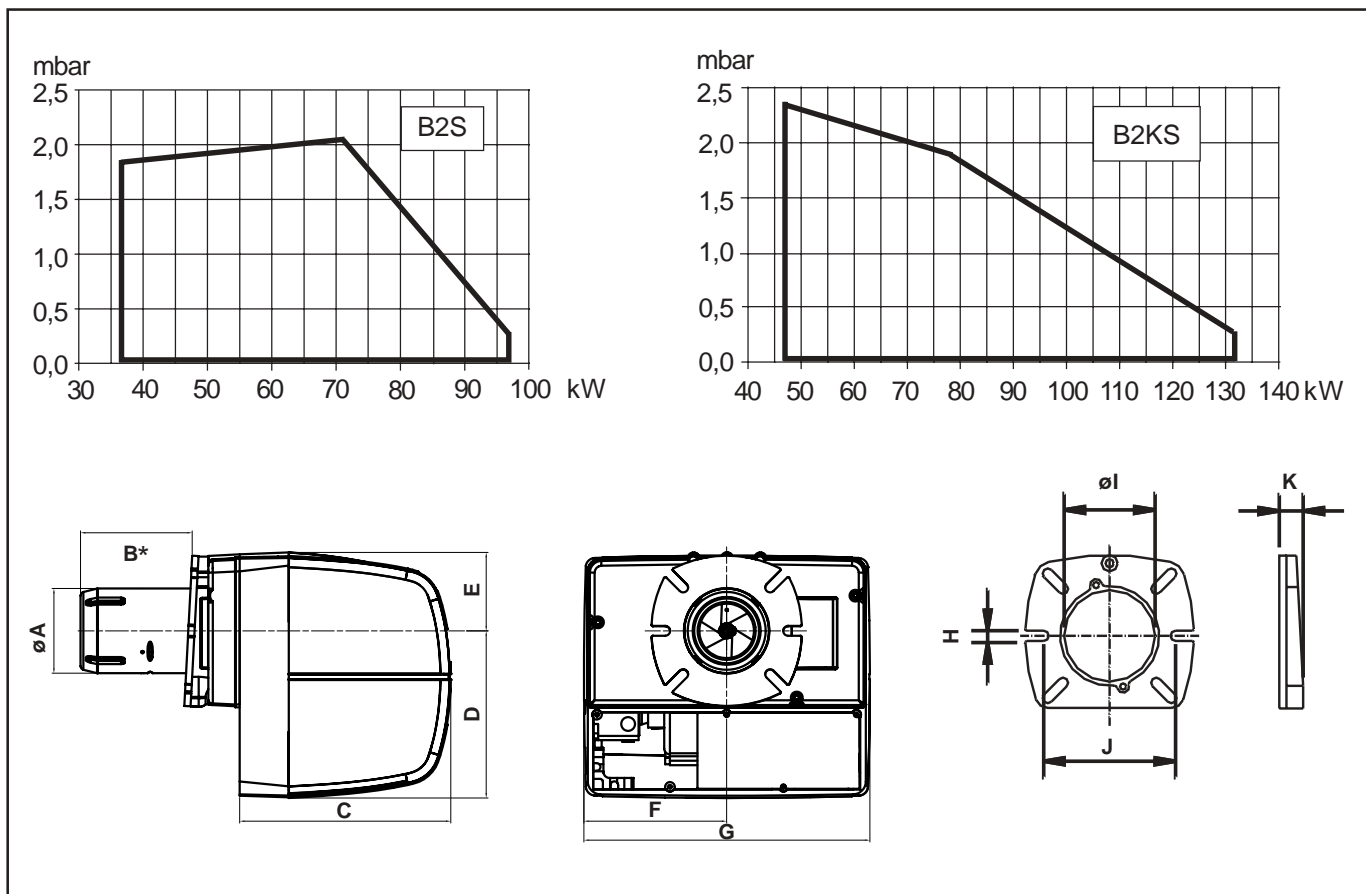

	øA	B	C	D	E	F	G	H	øl	J	K
B 2S/B2KS	89	*	222	176	82	150	300	10,5	89,5	130-150	21

	B Size/Maß/taille	
	Projecting from flange Ansatz von Flansch Projectant de la bride	Lenght of blast tube Brennerrohrlänge Longueur du tube diffuseur
B2 S	113	138
B2 S	163	188
B2KS	122	147
B2KS	172	197

Subject to alterations in design. Technische Änderungen vorbehalten. Tous droits de modification réservés



Enertech AB
 Box 309 • SE-341 26 Ljungby Sweden
 Fax 0372-861 55
 www.bentone.com